

ADVANTECH
Innovación y tecnología



**Camiones
Buses**



VOLKSBUS 9.160 OD

CONTÁCTANOS AL
600 712 7000

www.camionesybusesvolkswagen.cl

PORSCHE
CHILE

Volks|Assistance
Tu mejor compañero de ruta.

6007127000

Motor

Marca / Modelo	Cummins / ISF 160
N° de cilindros / Cilindrada (cm3)	4 / 3.800
Potencia neta máx. Hp (CV)/rpm	173 (160)/2.600
Par motor neto máximo - Nm (kgf.m) a rpm (*)	600 (61) a 1300 - 1700
Sistema de inyección	Common Rail
Compresor de aire	Wabco (160 cm3)
Norma de emisiones	Euro 5
Tecnología de emisiones	SCR

Nota: Se adapta como conversión para Cv-Din a Hp - See, el siguiente factor: 1CV = 1,08 Hp. Según convención establecida en Oficio Circular N° 77 de fecha 01-08-2000 del M.T.T.

Transmisión

Marca / Modelo	ZF / S5-420
Tipo / Accionamiento	Manual / a cables
N° de marchas	5 (sincronizadas) + 1
Relaciones de transmisión	1° ** 5,72:1
	2° 2,73:1
	3° 1,61:1
	4° 1,00:1
	5° 0,76:1
	R 5,24:1
Tracción	4x2

Embrague

Marca / Tipo	Valeo / monodisco seco, revestimiento orgánico
Accionamiento	"Push Type", hidráulico asistido por aire
Diámetro del Disco (mm)	330

Suspensión

Delantera	Ballestas principales semielípticas de acción progresiva, amortiguadores hidráulicos telescópicos de doble acción y barra estabilizadora. Ballestas principales semielípticas de acción progresiva, ballestas auxiliares parabólicas, amortiguadores hidráulicos telescópicos de doble acción y barra estabilizadora.
Trasera	Ballestas principales semielípticas de acción progresiva, ballestas auxiliares parabólicas, amortiguadores hidráulicos telescópicos de doble acción y barra estabilizadora.

Ruedas

Llantas	Acero, 6,0 x 17,5
Neumáticos	215/75R17,5

Frenos

Freno de servicio	Aire, tambor en las ruedas delanteras y traseras
Tipo / Circuito	S-came / circuitos independientes, depósito triple y secador de aire con filtro coalescente
Freno de estacionamiento	Cámara de muelle acumulador
Actuación	Ruedas traseras
Accionamiento	Válvula moduladora en el tablero de instrumentos
Freno Auxiliar	Freno a motor, válvula tipo mariposa en el tubo de escape
Seguridad Activa	ABS (Anti-lock Brake System) + EBD (Electronic Brake Distribution)

Sistema eléctrico

Tensión nominal	24 V
Batería	2x (12V - 100 Ah)
Alternador	80A - 28V

Volúmenes de abastecimiento (lts)

Tanque de combustible / Material	150 / Plástico
Cárter con fi ltro	13,0
Caja de velocidades	3,2
Eje trasero	4,0
Dirección	2,5
Sistema de refrigeración	21,0
Tanque de Urea	23,0

Dimensiones (mm)

Distancia entre ejes	4.300
Voladizo delantero	1.094
Voladizo trasero	2.050
Largo Total	7.444
Ángulo de entrada	22°
Ángulo de salida	16°

Pesos (kg)

Peso en orden de marcha (Total)	2.883
Eje delantero	1.768
Eje trasero	1.115
Capacidad técnica (Total)	9.200
Eje delantero	3.200
Eje trasero	6.000

Obs: Los pesos pueden sufrir alteraciones debido a los opcionales

Desempeño (Cálculo Teórico)

Relación de reducción eje trasero	4,30 (Std.)	4,56:1 (Opc.)
Velocidad máxima (km/h)	115	109
Capacidad de rampa con PBT (%)	43	42
Partida en rampa con PBT (%)	31	31

Obs: Datos proyectados por simulación de rendimiento (Std.) Estándar / (Op.) Opcional

Los pesos pueden estar limitados por normas viales y sufrir alteraciones debido a los opcionales. Los datos técnicos pueden actualizarse sin previo aviso. Imágenes no contractuales. Octubre 2016

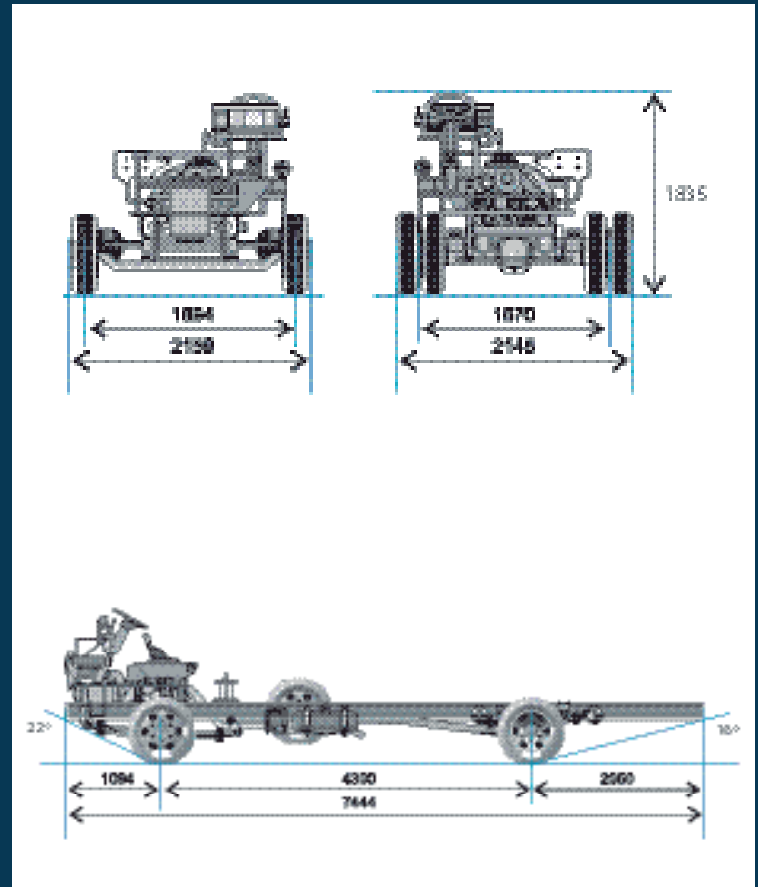

Red de Venta y Post Venta

WINTATA Iquique	AUTOSUMMIT Calama	AUTOSUMMIT Antofagasta	CARMONA Y CIA. LTDA. Copiapó	CARMONA Y CIA. LTDA. La Serena	ZENTRUM CAMIONES Valparaíso	ZENTRUM CAMIONES Santiago Norte	DIFOR Santiago Quilicura	SALAZAR ISRAEL Santiago Sur	AUTOMOTORA ALAMEDA Rancagua	ZENTRUM CAMIONES Talca	DIFOR Los Angeles	DIFOR Concepción	SALAZAR ISRAEL Temuco	DIFOR Puerto Montt
--------------------	----------------------	---------------------------	------------------------------------	--------------------------------------	-----------------------------------	---------------------------------------	--------------------------------	-----------------------------------	-----------------------------------	------------------------------	----------------------	---------------------	-----------------------------	-----------------------

Estas especificaciones y equipamientos están sujetos a cambios sin previo aviso. Imágenes solo ilustrativas.



Camiones
Buses